

DATA SHEET

امبيلينو - مصنع امبيلينو مونتيرو البرتغالي

LUSA-Glazed blue

- جودة ومثانة استثنائية: مصنوع من أفضل المواد الخام بتقنية حديثة توفر أعلى مقاومة وأدنى امتصاص للماء في السوق.
- تصميم مميز مضمون: يجمع بين الشكل الكلاسيكي والتقنية المتقدمة، مع كفاءة تمتد لـ 50 سنة.

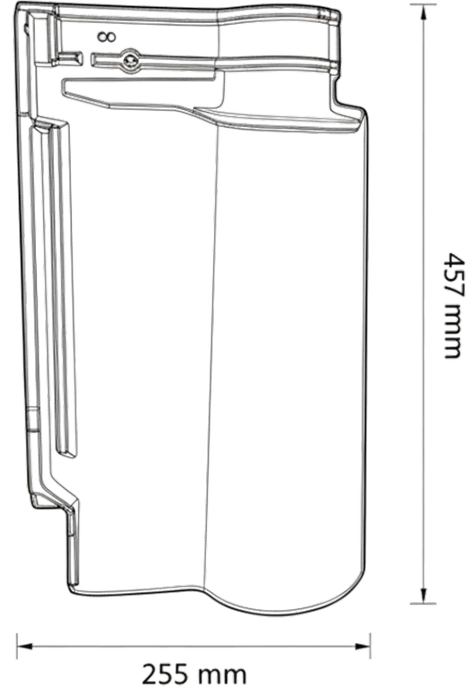

ADVANCE^{premium} LUSA[®]

ضمان الجودة

تستخدم شركة UMBELINO MONTEIRO مواد خام استثنائية في تصنيع القرميد يتم التحكم في عملية الإنتاج من أجل أن يلبس



أفضل حماية

يتم طهي القرميد الطيني في درجات حرارة عالية جدا مما يجعله يتمتع بالخشونة والمتانة ممتازين . توفر عملية الطهي عمر خدمة طويل و مقاوم للعوامل الجوية



مقاوم للحرائق

تعتبر القرميد الطيني غير قابل للاشتعال تماما، ولا تنشر النار ولا تطلق أي أبخرة أو غازات سامة في حال انفجاره الجوي



العدد للمتر المربع	12 u/m ²
القياس	45.7X25.5cm
أقل نسبة ميلان	> al 30%
الوزن	3.05KG
العدد للمتر الطولي	4 units
العرض للتركيب	24.5 cm
مفتاح التركيب	39.0 cm
عدد بالطبقة	256

شهادات الجودة



ISO 9001
ISO 14001
ISO 45001



The ADVANCE PREMIUM LUSA tile, inspired by the traditional Lusa tile, combines the popularity of the form, with the technical consistency of the production process. Different and revolutionary, this tile has won the preference of the most demanding consumers. Manufactured with the best raw materials, where stoneware paste and the use of plaster molds stand out, the ADVANCE PREMIUM LUSA tile is a reference product that ensures optimal levels of resistance and durability. Being the ceramic tile in the national market that has the lowest water absorption

.The ADVANCE PREMIUM LUSA range has a 50-year warranty

**UMBELINO
MONTEIRO**
COBERTURAS PARA A VIDA



DATA SHEET

امبيلينو - مصنع امبيلينو UMBELINO MONTEIRO

LUSA-Glazed green moss

مونتيرو البرتغالي

- جودة ومثانة استثنائية: مصنوع من أفضل المواد الخام بتقنية حديثة توفر أعلى مقاومة وأدنى امتصاص للماء في السوق.
- تصميم مميز مضمون: يجمع بين الشكل الكلاسيكي والتقنية المتقدمة، مع كفاءة تمتد لـ 50 سنة.



ADVANCE^{premium} LUSA®

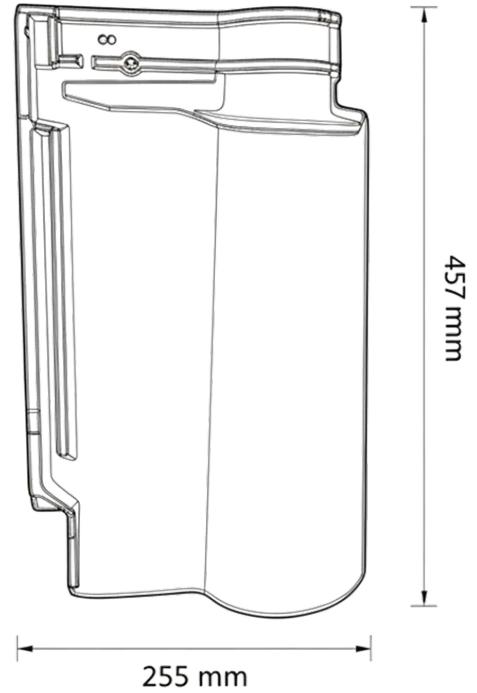

ضمان الجودة

تستخدم شركة UMBELINO MONTEIRO مواد خام استثنائية في تصنيع الفرميد يتم التحكم في عملية الإنتاج من الفخ في اليك



أفضل حماية

يتم طهي الفرميد الطين في درجات حرارة عالية جدا مما يجعله يتمتع بخاصة ومثابة ممتازين . توفر عملية الطهي عمر خدمة طويل و مقاوم للعوامل الجوية



مقاوم للحرائق

تعتبر الفرميد الطين غير قابل للاشتعال تماما، ولا تتشرب النار ولا تطلق أي أبخرة أو غازات سامة في الغلاف الجوي



العدد للمتر المربع	12 u/m2
القياس	45.7X25.5cm
أقل نسبة ميلان	> al 30%
الوزن	3.05KG
العدد للمتر الطولي	4 units
العرض للتركيب	24.5 cm
مفتاح التركيب	39.0 cm
عدد بالطبليية	256

شهادات الجودة



The ADVANCE PREMIUM LUSA tile, inspired by the traditional Lusa tile, combines the popularity of the form, with the technical consistency of the production process. Different and revolutionary, this tile has won the preference of the most demanding consumers. Manufactured with the best raw materials, where stoneware paste and the use of plaster molds stand out, the ADVANCE PREMIUM LUSA tile is a reference product that ensures optimal levels of resistance and durability. Being the ceramic tile in the national market that has the lowest water absorption .The ADVANCE PREMIUM LUSA range has a 50-year warranty

UMBELINO MONTEIRO
COBERTURAS PARA A VIDA

